

使用说明

6.1 屏幕及按键说明



● 操作流程:

1. 开电后，点击屏幕，输入密码“8888”，确认后进入
2. 点击页面二，设置搅拌时间和色粉量，色粉量计算公式：色粉重量100克/塑料重量25公斤
*每次**搅拌重量**1.3公斤/齿轮单齿剂量（0.05克） $100/25*1.3/0.05=104$ ，原料**搅拌重量**参考值
PC≈1.65kg, PS≈1.7kg, PE≈1.3kg, PP≈1.3kg, ABS≈1.6kg
齿轮剂量受每款色粉密度不一致影响，换色前需测量齿轮单齿可下多少色粉重量，可先设置300个齿的色粉剂量，称重看是多少克，再除以齿数300，得齿轮单齿剂量
喷油时间和辅料根据机型需求，常规机型不设置
3. 返回页面一，点击开启键，再开启3种模式的一种（配色模式，测试模式，直通模式）

■ 6.2 震动控制操作说明

运行指示灯

档位指示灯

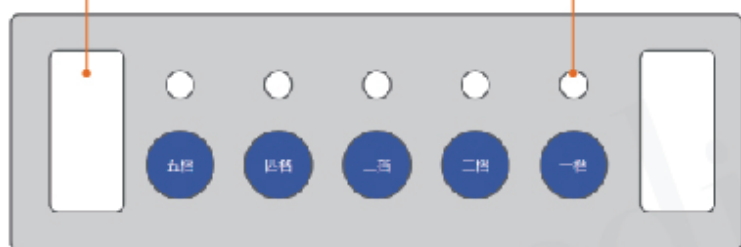

震动电机

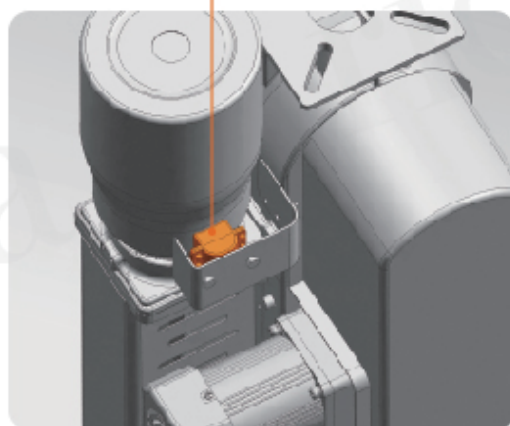

一档至五档震动力由小到大调节，
默认三档，客户可根据实际情况调节